

# Brobizz

Brugervejledning

## Vejafgift Boks GNSS OBU 5310-22A



## Indholdsfortegnelse

<b>1. Montering af Dockingstation .....</b>	<b>3</b>
<b>2. Kom godt i gang med Vejafgift Boksen .....</b>	<b>3</b>
2.1. Vejafgift Boksens knapper .....	4
2.2. Vejafgift Boksens LED-lys .....	4
2.3. Vejafgift Boksens LED-lys og forklaring .....	5
2.4. Vejafgift Boksens lyde .....	6
2.5. Vejafgift Boksens Symboler .....	6
<b>3. Aktivering af Vejafgift Boksen .....</b>	<b>7</b>
3.1. Nummerplade .....	7
3.2. Sprog .....	7
3.3. Aksel-indstilling .....	7
3.4. Vægtindstilling .....	7
<b>4. Betjening af Vejafgift Boksen .....</b>	<b>8</b>
4.1. Hovedmenu .....	8
4.2. Undermenuer i Indstillinger .....	8
4.2.1. GNSS- Sporing: .....	8
4.2.2. Skærm-lysstyrke: .....	8
4.2.3. LED-Lysstyrke: .....	8
4.2.4. Strømtilførsel .....	8
4.2.5. Indstilling af aksel-antal .....	8
4.2.6. Vægtindstilling .....	8
4.2.7. Bluetooth.....	8
4.3. Undermenuer i Information.....	9
4.3.1. Beskedhistorik.....	9
4.3.2. Serienummer .....	9
4.3.3. Kundeservice .....	9
4.3.4. Vejafgiftsområde .....	9
4.3.5. Batteriopladning.....	9
4.3.6. Nummerplade .....	9
4.3.7. CO2-klasse .....	9
4.3.8. EURO-klasse.....	9
4.3.9. Version .....	9
4.3.10. Ext. SW-licenser.....	9
<b>5. Strømtilslutning .....</b>	<b>10</b>
5.1. Cigaret tænderstik .....	10
5.2. Fast kabel-instruktioner .....	10
<b>6. Fejlfinding.....</b>	<b>11</b>
6.1. Fejl koder .....	11
6.2. Årsager til spærring af Vejafgift Boks .....	13

## 1. Montering af Dockingstation

Se venligst monteringsvejledning som findes her: [kom godt i gang med Vejafgift boks](#)

### BEMÆRK:

Kontroller venligst forrudens specifikationer i dit køretøjs dokumentation. Boksen kan ikke bruges i køretøjer med metalliserede forruder. Forruden skal være ikke-metalliseret eller have område uden metallisering, hvori Boksen skal placeres for at sikre normal funktion. De fleste køretøjer vil have et skraveret område i forruden, som indikerer hvor ruden ikke er metalliseret.

## 2. Kom godt i gang med Vejafgift Boksen

Efter udførelsen af alle trin i monteringsvejledningen startes Boksen ved tilslutning af strømkablet (se kapitel 5).

### BEMÆRK:

Boksen skal til enhver tid være tilsluttet strømkilden, og "+" vises på skærmen.

Hvis "Venter på køretøjsdata" vises på displayet, skal du vente, indtil den endelige konfiguration er downloadet, det vil typisk ske indenfor 10 min, men der kan gå op til to timer.

Når overførslen er fuldført, forsvinder "Venter på køretøjsdata" meddelelsen fra displayet.

Hvis "Venter på køretøjsdata" meddelelsen ikke vises, er din enhed klar til at bekræfte køretøjsdataene.



## 2.1. Vejafgift Boksens knapper

På Boksen findes flere knapper, som kan bruges til at navigere i Boksens funktioner.



### BEMÆRK:

For trafiksikkerheden og din sikkerheds skyld skal du kun interagere med Vejafgift Boksen når køretøjet er standset. Knapperne fungerer ikke ved hastigheder over 5 km/t.

## 2.2. Vejafgift Boksens LED-lys

På Boksen findes flere LED-lys, der viser status på Boksen.

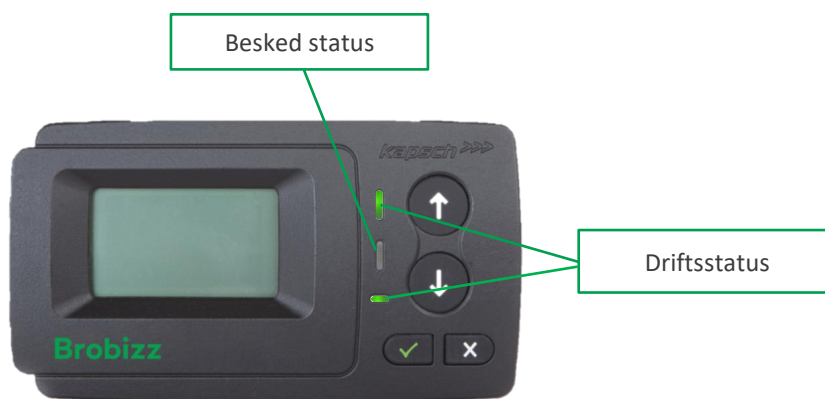





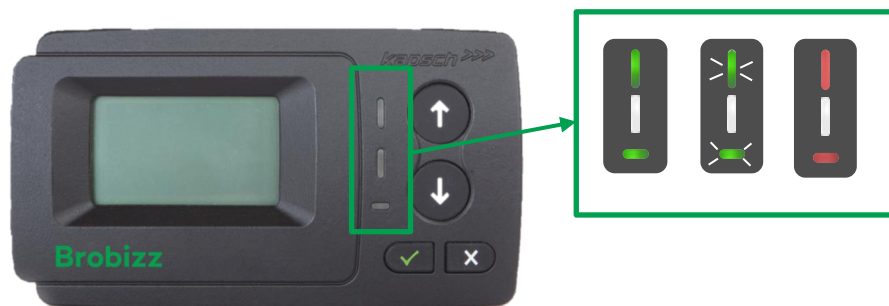

Driftsstatus beskriver om Vejafgift Boksen er konfigureret korrekt. Herunder, om Boksen er spærret eller aktiv.

Besked status viser om der er en ulæst eller en ny besked på Boksen. En besked kunne være, at Boksen mangler en strømtilslutning.

## 2.3. Vejafgift Boksens LED-lys og forklaring



Vejafgift Boksens LED-lys fortæller hvilken status Boksen har. Hvis Boksens status ændrer sig, vil LED-lyset skifte farve.



	Status
<b>Grønt</b>	 <p>Normal driftstilstand. Boksen er konfigureret korrekt og kan anvendes til kørsel.</p>
<b>Blinkende grønt</b>	 <p>Den blinkende grønne farve angiver en advarsel. Vejafgift Boksen har stadigvæk en normal driftstilstand, men en besked vises med angivelse af, hvad problemet kan være. Se afsnit 6 om fejlfinding.</p>
<b>Rødt</b>	 <p>Vejafgift Boksen vil lyse rødt indtil Boksen er konfigureret korrekt. Det røde lys kan også angive en fejl. Se afsnit 6 om fejlfinding. Du skal ikke køre videre med en Boks der lyser rødt, da det eventuelt kan resultere i en bøde. Se årsager til spærring i afsnit 6.2</p>
<b>Off</b> (ingen farve)	 <p>Ingen farve (Off) indikerer, at Boksen enten er i strømbesparende tilstand, eller at installationsprocessen ikke er afsluttet, da GNSS/GPS-signalet er nødvendigt for at lokalisere Boksens bevægelser. Så snart Vejafgift Boksen registrerer bevægelse, vil den starte og LED-lys vil skifte farve til grøn eller rød.</p>
<b>Hvidt</b>	 <p>LED-lyset vil være hvidt, hvis der er en ny eller ulæst besked på Boksen.</p>

## 2.4. Vejafgift Boksens lyde









Vejafgift Boksen kan afgive forskellige biplyde, som man skal være opmærksom på. Biplyde vil lyde samtidig med Boksens LED-lys ændres eller opdateres.

<b>OK Bip</b>		Et langt bip	Normal driftsstatus
<b>Ikke OK Bip</b>		Fire korte bip	Fejl eller intet signal
<b>Advarsels bip</b>		To korte bip	Mulig fejl

Se afsnit 6 for yderligere information om fejl og biplyde.

## 2.5. Vejafgift Boksens Symboler

På displayet på Vejafgift Boksen vises symboler, som hver især indikerer en status, funktion eller besked.

Status	Beskrivelse
xx	Landekode på to bogstaver, som er angivet under opsætning af Boksen
	Bluetooth aktiveret. Boksen er ikke forbundet til en anden Bluetooth-anordning
	Bluetooth aktiveret. Boksen er forbundet til en anden Bluetooth-anordning
	Batteriet er fuldt opladet
	Batteriet er afladet
	Mobilforbindelsesindikator viser, om et mobilnetværkssignal er tilgængeligt
	GNSS-indikator, der viser, at positionen er kendt
	Indikerer, at Boksen er tilsluttet til ekstern strømforsyning
	GNSS-beskyttelse af personlige oplysninger er aktiveret
	Ny besked venter

### BEMÆRK:

For trafiksikkerheden og din sikkerheds skyld skal du kun interagere med Vejafgift Boksen når køretøjet er standset. Knapperne fungerer ikke ved hastigheder over 5 km/t.

## 3. Aktivering af Vejafgift Boksen

Før Vejafgift Boksen kan anvendes, skal den aktiveres. Det gøres ved at angive korrekt køretøjsdata og betalingsmiddel på selvbetjeningen. Derudover, tjek om korrekte køretøjsdata er konfigureret på Boksen ved at følge nedstående, første gang Boksen tages i brug.

### 3.1. Nummerplade

- Sørg for, at det trækkende køretøjs nummerplade svarer til det, der vises på displayet.
- Hvis ja, tryk på godkend knappen ✓
- Hvis nej bedes du ændre til korrekt nummerplade på selvbetjeningen og afvente opdatering til Boksen



### 3.2. Sprog

- Vælg dit sprog ved hjælp af Op/Ned-knapperne. Vejafgift Boksen understøtter dansk og engelsk.
- Bekræft ved at trykke på godkend knappen ✓

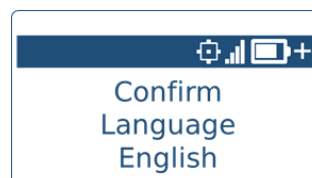

### 3.3. Aksel-indstilling

**BEMÆRK:**

Aksler skal ikke installeres, da funktionen ikke benyttes i de lande, som Vejafgift Boksen kan anvendes i.

Bekræft ved at trykke på godkend knappen ✓

### 3.4. Vægtindstilling

**BEMÆRK:**

Vægten skal indstilles på selvbetjeningen og funktion for vægtindstilling på Vejafgift Boksen skal ikke anvendes.

Bekræft ved at trykke på godkend knappen ✓

**Et OK-bip bekræfter herefter at Vejafgift Boksen er aktiv med nødvendige køretøjsdata. Før du bruger den på det afgiftsbelagte vejnet, skal du afvente, at driftsstatus ved LED-lyset lyser grønt.**

**Der kan gå op til 2 timer, før din Vejafgift Boks er klar til brug.**

## 4. Betjening af Vejafgift Boksen

### 4.1. Hovedmenu

Følgende visning er hovedskærmen på Vejafgift Boksen, når køretøjsdata er tilføjet og Boksen er aktiveret:



Du kan tilgå to undermenuer, "Indstillinger"/"Settings" og "Info", ved at scrolle i Op ↑ / Ned ↓ knapperne og tryk på godkend/vælg knappen ✓ for at vælge den menu du vil tilgå.

Hvis du trykker "godkend/Vælg" på hovedskærmen kommer du direkte til "Indstillinger"/"Settings" menuen.

### 4.2. Undermenuer i Indstillinger

#### 4.2.1. GNSS- Sporing:

Denne indstilling skal ikke benyttes.

#### 4.2.2. Skærm-lysstyrke:

- Gå ind i menuen "Skærm lysstyrke" via Indstillinger-menuen.
- Brug knapperne Op ↑ / Ned ↓ knapperne til at justere skærmens lysstyrke til en værdi mellem 0-100 % i trin på 5 %.
- Indstil ved at trykke Vælg

#### 4.2.3. LED-Lysstyrke:

- Tryk "LED-lysstyrke" i Indstillinger-menuen.
- Brug Op ↑ / Ned ↓ knapperne til at justere LED-lysstyrken til en værdi mellem 10-100 % i trin på 5 %.
- Indstil ved at trykke Vælg ✓

#### BEMÆRK:

Hvis en meddelelse, såsom en advarsel, vises på displayet, vises hovedskærmen igen ved at trykke Tilbage

#### 4.2.4. Strømtilførsel

Boksen er funktionsdygtig, så længe den er tilsluttet strømkilde og/eller batteriet er opladet. For at sikre nem og optimal brugervenlighed er Boksen ikke afhængig af en "OFF"-knap, men styrer strømtilførslen automatisk. Derfor slukker Boksen automatisk efter 5 til 15 minutter efter at have stået stille og tænder, så snart du begynder at køre.

#### 4.2.5. Indstilling af aksel-antal

Aksler skal ikke installeres, da funktionen ikke benyttes i de lande, som Vejafgift Boksen kan anvendes i.

#### 4.2.6. Vægtindstilling

Denne indstilling skal ikke anvendes.

#### 4.2.7. Bluetooth

Bluetooth skal ikke benyttes.



### **4.3. Undermenuer i Information**

#### **4.3.1. Beskedhistorik**

Under beskedhistorik kan du se tidligere beskeder som er modtaget på Boksen.

#### **4.3.2. Serienummer**

Du finder Boksens unikke serienummer under menuen "serienummer".

#### **4.3.3. Kundeservice**

Du kan finde information om kontakt til kundeservice her.

#### **4.3.4. Vejafgiftsområde**

Funktionen skal ikke benyttes. Det er aftalen med Brobizz, der bestemmer hvilke områder Vejafgift Boksen kan bruges i.

#### **4.3.5. Batteriopladning**

Viser antal procent som batteriet er opladet.

#### **4.3.6. Nummerplade**

Viser nummerplade som er knyttet til Boksen.

#### **4.3.7. CO2-klasse**

Viser køretøjets CO2-klasse.

#### **4.3.8. EURO-klasse**

Viser køretøjets euro-klasse.

#### **4.3.9. Version**

Viser Vejafgift Boksens softwareversion.

#### **4.3.10. Ext. SW-licenser**

Viser Boksens software licenser.

# Brobizz

## 5. Strømtilslutning

### 5.1. Cigarettænderstik

Tilslut det medfølgende strømkabel til bilens cigarettænderstik og sørg for at:

- Strømadapteren er sat korrekt i cigarettænderen
- Adapteren er sikkert forbundet til Boksen, og Boksen modtager strøm
- Kablet kommer ikke i vejen for føreren
- Den eksterne strømindikator + vises på skærmen

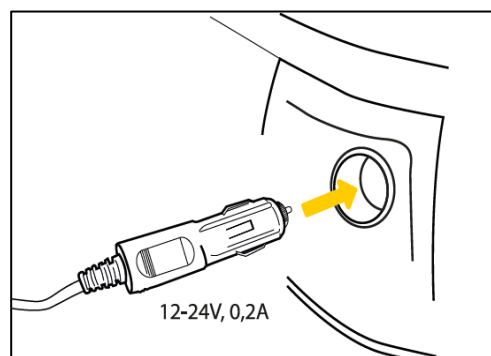

#### BEMÆRK:

Det er obligatorisk at følge denne installationsprocedure. Producenten (Kapsch) og Brobizz A/S påtager sig intet ansvar for Vejafgift Boksens korrekte funktion i tilfælde af fejlagtig strømtilslutning.

### 5.2. Fast kabel-instruktioner

- Brug det medfølgende strømkabel. Sørg for, at kablet er langt nok, og fjern derefter cigarettænderstikket og eventuelt overskydende kabel
- Find forbindelsespunkterne i køretøjet
- Den sorte tændingssignalledning skal forbindes til køretøjets tænding
- Før du tilslutter kablerne til køretøjet, skal du installere en 5 ampere tidsforsinkelses-sikring i serie med strømledningerne (røde og sorte ledninger). Hvis køretøjets strømforsyning allerede er beskyttet, er dette trin ikke nødvendigt
- Tilslut hver ledning til de forbindelsespunkter, du har identificeret (køretøjsstrøm, tænding og jord)

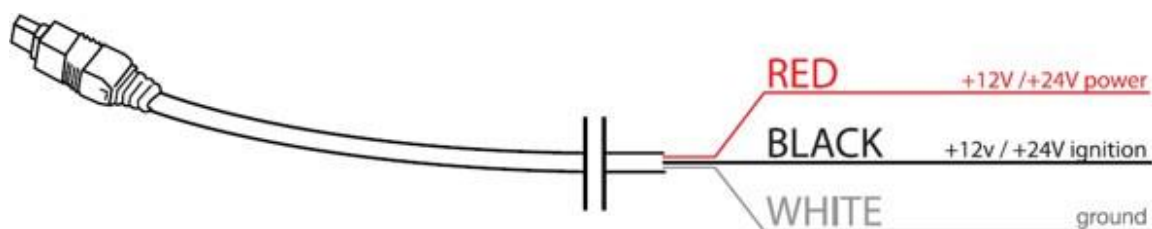

#### BEMÆRK:

Denne installation skal udføres af et autoriseret servicested. Producenten (Kapsch) og Brobizz A/S påtager sig intet ansvar for Vejafgift Boksens korrekte funktion i tilfælde af fejlagtig strømtilslutning.

## 6. Fejlfinding

### 6.1. Fejlkoder

Vejafgift Boksen kan vise forskellige fejlkoder på displayet. Skemaet nedenfor angiver fejlkode, beskrivelse af problemet, hvordan Boksens LED-lys og bilyde vil være samt årsag og løsning på fejlen.

Fejlkode	Problem beskrivelse	Årsag	Løsning
5002	<ul style="list-style-type: none"> <li>• Grønt blinkende LED-lys</li> <li>• Besked LED-lys Hvidt</li> <li>• Advarselsbip</li> <li>• Besked: "Tilslut til strømforsyningen"</li> </ul>	Du er ved at løbe tør for batteri, strømforsyningen er ikke tilsluttet og batteri opladningen er under 20 %	Kontroller at strømkablet er tilsluttet til Boksen, og er sat ordentligt til strøm som beskrevet i afsnit 5. Sørg for, at Boksen viser "+" som angivelse af tilslutning til ekstern strømforsyning.
5004	<ul style="list-style-type: none"> <li>• Grønt blinkende LED-lys</li> <li>• Advarsels-bip</li> <li>• Besked: "Tilslut til strømforsyning omgående"</li> </ul>	Du er ved at løbe tør for batteri og strømforsyningen er ikke tilsluttet	Kontroller at strømkablet er tilsluttet til Boksen, og er sat ordentligt til strøm som beskrevet i afsnit 5. Sørg for, at Boksen viser "+" som angivelse af tilslutning til ekstern strømforsyning.
2002	<ul style="list-style-type: none"> <li>• Rødt LED-lys</li> <li>• Fejlmelding-beep</li> <li>• Besked "Intet GPS signal"</li> </ul>	Boksen kan ikke finde GPS signal	Boksen skal genetablere GPS signalet. Start først turen når Boksen har fundet GPS signalet.
50010	<ul style="list-style-type: none"> <li>• Rødt LED-lys</li> <li>• Fejlmelding-beep</li> <li>• Besked "Kontakt support center"</li> </ul>	Boksen er spærret og kan derfor ikke benyttes.	Boksen skal aktiveres for at den kan benyttes. Se årsager til spærring i afsnit 6.2 før du kontakter kundeservice
50000	<ul style="list-style-type: none"> <li>• Rødt LED-lys</li> <li>• Fejlmelding-beep</li> </ul>	Boksen sender ikke data. Du kører udenfor kontrakt/aftaleforpligtelserne.	Kontakt Brobizz' kundeservice
50020	<ul style="list-style-type: none"> <li>• Rødt LED-lys</li> <li>• Fejlmelding-bip</li> </ul>	Forbindelsesproblemer til server	Kontakt Brobizz' kundeservice
24	<ul style="list-style-type: none"> <li>• Rødt LED-lys</li> <li>• Fejlmelding-bip</li> </ul>	Fejl i batteri eller strømtilslutningen	Tjek at strømforsyning er korrekt tilsluttet til Boksen
1008	<ul style="list-style-type: none"> <li>• Rødt LED-lys</li> <li>• Fejlmelding-bip</li> </ul>	Forbindelsesfejl til hardware	Kontakt Brobizz' kundeservice

# Brobizz

3012	<ul style="list-style-type: none"> <li>• Rødt LED-lys</li> <li>• Fejlmelding-bip</li> </ul>	Boksen har ikke kunne skabe forbindelse til GPS i en kort periode og dermed samle positioner under kørsel. Kan ske ved kørsel i tunnel eller parkeringshus.	Afvent at Boksen genetablerer GPS signal og samler positioner igen, når der ikke køres i tunnel eller andet der kan forstyrre signalet.
3016	<ul style="list-style-type: none"> <li>• Rødt LED-lys</li> <li>• Fejlmelding-bip</li> </ul>	Hardware fejl	Kontakt Brobizz' kundeservice
3018	<ul style="list-style-type: none"> <li>• Rødt LED-lys</li> <li>• Fejlmelding-bip</li> </ul>	Hardware fejl	Kontakt Brobizz' kundeservice
4006	<ul style="list-style-type: none"> <li>• Rødt LED-lys</li> <li>• Fejlmelding-bip</li> </ul>	Konfigurationsfejl	Kontroller at boksen er tilsluttet strøm. Boksen vil genstarte når spændingen på batteriet er over 20% og fejlen automatisk bliver løst. Kontakt Brobizz' kundeservice hvis fejlen ikke løses
4008	<ul style="list-style-type: none"> <li>• Rødt LED-lys</li> <li>• Fejlmelding-bip</li> </ul>	Konfigurationsfejl	Kontroller at boksen er tilsluttet strøm. Boksen vil genstarte når spændingen på batteriet er over 20% og fejlen automatisk bliver løst. Kontakt Brobizz' kundeservice hvis fejlen ikke løses
4010	<ul style="list-style-type: none"> <li>• Rødt LED-lys</li> <li>• Fejlmelding-bip</li> </ul>	Hardware fejl	Kontakt Brobizz' kundeservice
7014	<ul style="list-style-type: none"> <li>• Rødt LED-lys</li> <li>• Fejlmelding-bip</li> </ul>	Problemer med forbindelse til mobilnetværk	Kontakt Brobizz' kundeservice
8002	<ul style="list-style-type: none"> <li>• Rødt LED-lys</li> <li>• Fejlmelding-bip</li> </ul>	Hardware fejl	Kontakt Brobizz' kundeservice
9006	<ul style="list-style-type: none"> <li>• Rødt LED-lys</li> <li>• Fejlmelding-bip</li> </ul>	Sekundært batteri er tæt på at være afladt	Kontakt Brobizz' kundeservice
9010	<ul style="list-style-type: none"> <li>• Rødt LED-lys</li> <li>• Fejlmelding-bip</li> </ul>	Opdateringsfejl	Kontakt Brobizz' kundeservice
9012	<ul style="list-style-type: none"> <li>• Rødt LED-lys</li> <li>• Fejlmelding-bip</li> </ul>	Fejl med lagringsplads	Kontakt Brobizz' kundeservice
9014	<ul style="list-style-type: none"> <li>• Rødt LED-lys</li> <li>• Fejlmelding-bip</li> </ul>	Hardware fejl	Kontakt Brobizz' kundeservice

10000	<ul style="list-style-type: none"> <li>• Rødt LED-lys</li> <li>• Fejlmelding-bip</li> </ul>	Software fejl	Kontakt Brobizz' kundeservice
11002	<ul style="list-style-type: none"> <li>• Rødt LED-lys</li> <li>• Fejlmelding-bip</li> </ul>	Hardware fejl	Kontakt Brobizz' kundeservice
16002	<ul style="list-style-type: none"> <li>• Rødt LED-lys</li> <li>• Fejlmelding-bip</li> </ul>	Forbindelsesfejl til server	Kontakt Brobizz' kundeservice
17002	<ul style="list-style-type: none"> <li>• Rødt LED-lys</li> <li>• Fejlmelding-bip</li> </ul>	Konfigurationsfejl	Kontroller at boksen er tilsluttet strøm. Boksen vil genstarte når spændingen på batteriet er over 20% og fejlen automatisk bliver løst. Kontakt Brobizz' kundeservice hvis fejlen ikke løses

## 6.2. Årsager til spærring af Vejafgift Boks

Vejafgift Boksen kan være spærret af forskellige årsager. Skemaet nedenfor beskriver årsager til at Boksen er spærret samt løsning til at få Boksen genaktiveret.

Type af spærring	Årsag til spærring	Løsning til genaktivering
Spærret via Brobizz' Selvbetjening	Du eller din administrator har spærret Boksen på selvbetjeningen	Log ind på Brobizz' selvbetjening og genaktiver Boksen
Spærret grundet manglende køretøjsdetaljer	Boksen er spærret, da nødvendige køretøjsdata ikke er tilføjet på Boksen	Log ind på Brobizz' selvbetjening og tilføj de manglende data. Afvent at Boksen opdaterer med de nye data, hvorefter spærringen vil ophæves
Spærret grundet manglende eller udløbet betalingskort	Boksen kan være spærret, hvis I har et udløbet betalingskort eller Brobizz ikke har kunne trække penge for forbrug på kortet	Log ind på Brobizz' selvbetjening og opdatér betalingskort, hvorefter Vejafgift Boks vil blive genaktiveret
Spærret grundet udestående hos Brobizz	Boksen kan være spærret, hvis I har et udestående hos Brobizz	Boksen kan genaktiveres når udestående er betalt

### BEMÆRK:

Vær opmærksom på, at der kan gå op til 24 timer før spærring eller genåbning af en Vejafgift Boks er trådt i kraft hos alle operatører.